

1.

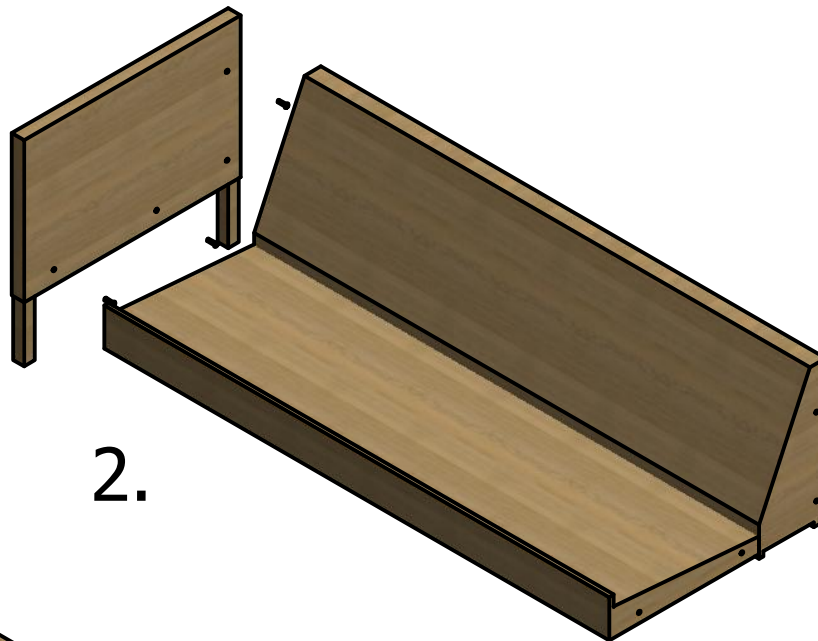

2.

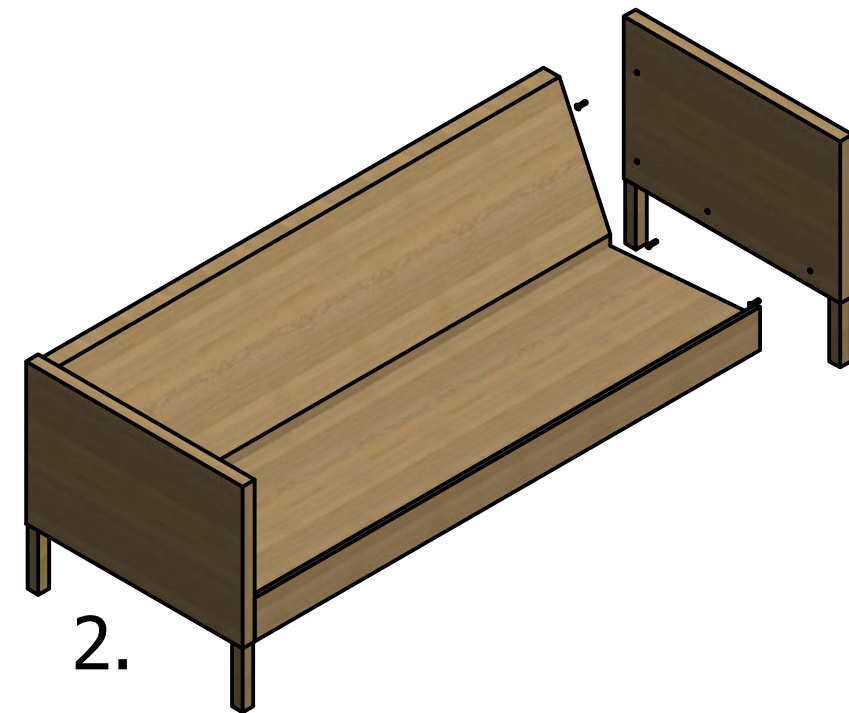

2.

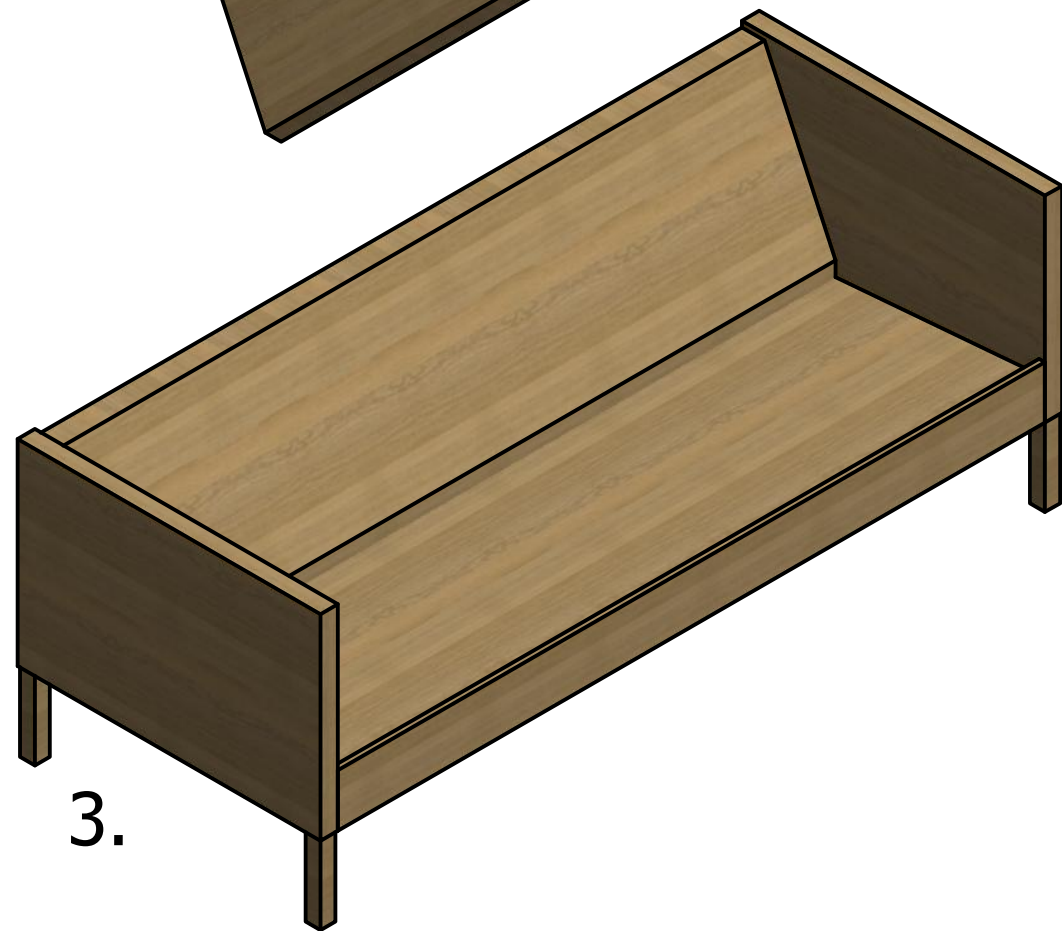

3.

Samlevejledning for 2p og 3p

DER MÅ IKKE BRUGES MASKINVÆRKTØJ TIL AT SAMLE MØBLERNE MED.-

1. Placerer ryggen på noget fladt (Bord eller gulv)

1.1 Placer sæderammen på ryggen, monter spændskive og bolt, fra sæderamme til ryggen

2. Placer armen fra siden, og monter med spændskive og bolt, start med øverste indvendig i ryggen. (pres ikke bolten for hårdt i start, men monter med fingerne. da man kan komme til at presse møtrikken ind i armen)

2.1 efterspænd med nøglen.

Der må IKKE bruges maskinværktøj til samling og efterspænding.
Arme med indtrykkede bolte erstattes ikke.

3. Ben med bolt, skrues lige i, og strammes til.

3.1 læg puder i.

Not OK



OK

